

Kat. Nr 943

BE ACTIVE!

EE Turvavärv

4

babyono

Babyono_official



video
instruction

OLULINE! LUGEGE JUHEND LÄBI JA JÄRGIGE SELLE JUHISEID NING SÄILITAGE SEE EDASPIDISEKS KASUTAMISEKS

HOIATUS!

Enne paigaldamise lõpetamist rihma otsa mitte ära lõigata! Vahe ukse vahel ei ole vigal! Pärast paigaldamise lõpetamist väheneb see 15 mm-ni.

Vahe ukse vahel ei ole vigal! Pärast paigaldamise lõpetamist vahe väheneb

HOIATUS

Enne paigaldamise lõpetamist RIHMATA PARAJAKS MITTE LÕIGATA.

Kotis on kolm rihma. Lõigatud rihma saab kinni siduda.

Kahte ülejäänud lõiku saab kasutada hiljem. Juba paigaldatud värava asukoha muutmise vajadusel siduda kõigepealt rihm kinni ja seejärel värav lahti võtta.

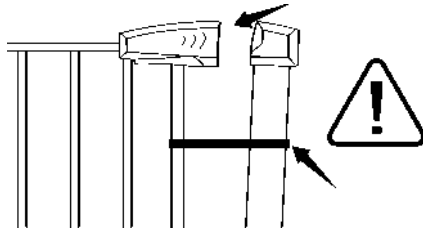

TOOTE OSAD

- a) Peavärav
- b) Täiendav pikendus
- c) Reguleerimiskruvi
- d) Seinaseib
- e) Kahepoolne kleplint
- f) Võti
- g) Kipsplaadi tüübel
- h) Kruvi
- i) Reguleerimisrõngas
- j) Kummiseib
- k) Seinaseib
- l) Tugevdav siin

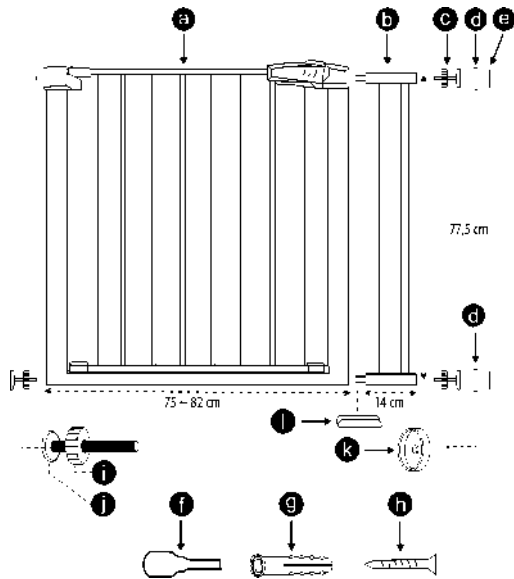

HOIATUS! Pakendis on kokkupanekuks valmis väikesed ja teravad osad.

Hoida lastele kättesaamatus kohas. Kokkupanekut peab teostama täiskasvanu.

MEELDETULETUS

Saadaval on värava paigalduse kaks valikulist meetodit - surve- ja kruvi.

Survepaigaldus

Kruvipaigaldus

PAIGALDUSJUHEND

Paigaldamise sammud

Meetod A: Survepaigaldus tuleb teostada vastavalt sammudele 1-2-5-6-7.

Meetod B: Kruvipaigaldus tuleb teostada vastavalt sammudele 1-2-4-6-7.

Värava paigaldamisel trepi ülaossa kasutada meetodit B:

(Kruvipaigaldus)

Trepi ülaossa paigaldatud väravat ei tohi kunagi paigaldada ilma kruvide kasutamiseta.

Koridorides ja ukseraamides paigaldatakse värav tavaliselt survemeetodil.

1. SAMM Mõõta ava, kuhu värav paigaldatakse, laius. Alltoodud

joonised aitavad määratleda paigalduse õige konfiguratsiooni.

KOMBINATSIION	LAIUSE REGULEERIMINE
M (Peavärav)	75 + 82 cm
M + 14cm	89 + 96 cm

Vt soovitatavaid kombinatsioone. Kui toode ei ole kõigi osadega varustatud palume edasimüüjaga ühendust võtta.

Soovitatavad kombinatsioonid

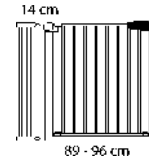

2. SAMM Paigaldage 4 kruvi värava/pikenduse nelja nurka. Alumisse ossa 77,5 cm paigaldage tugevdav profiil.

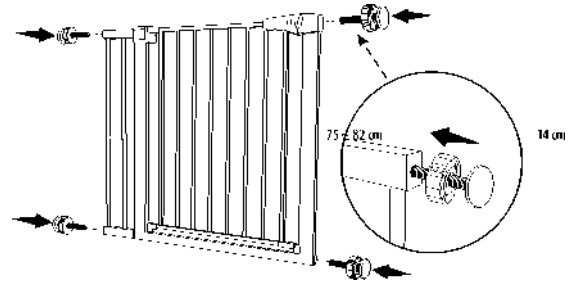

Paigaldada alumisse ossa tugevdav profiil

3. SAMM Panna värav eelnevalt kokku ja märgistada seinavaade puurimiseks

neli kohta. Hoida seinavaade alusplaati paigal ja tähistada pliitsiga

seinale selle keskkohas.

Survepaigalduse korral tuleb see etapp vahele jätta.

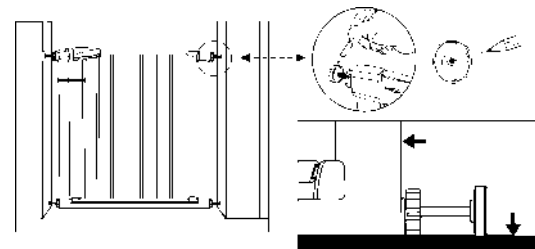

PALUME MEELES PIDADA: Värav peab toetuma põrandale. Värava ja põranda vahele EI TOHI suuremat kui 5 mm vahet jätta.

4. SAMM Puurida neljas tähistatud kohas avad, sisestada neisse kipsplaadi tüüblid (h) ja kinnitada seinaseibid (d) kruvidega (i).
Survepaigalduse korral tuleb see etapp vahele jätta.
Paigaldustööriistad tamesse ei kuulu.

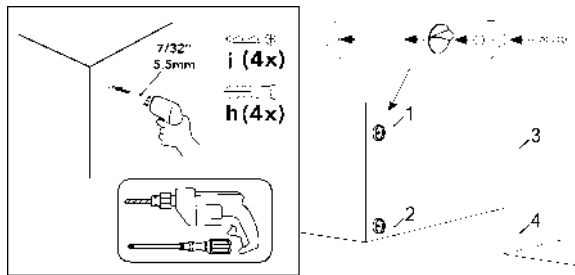

5. SAMM Survepaigalduse korral kasutada kahepoolset kleplinti. Eemaldada kleplindi ühelt poolt kile ja kleepida see seinale neljale seinaseibile. Sel viisil katavad seinaseibid seinale paigaldatud kruvid.
NÕUANNE: Kui seinapinna kahjustamine probleemi ei tekita, võib selle sammu vahele jätta.

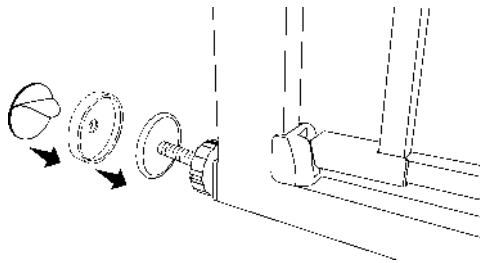

6. SAMM Samaaegselt keerata mõlemat pingutuskrugi päripäeva. Tähelepanu: Veenduda, et värava alumine osa toetub täiesti lameldalt põrandale. Seejärel keerata samaaegselt mõlemat pingutuskrugi päripäeva. Kruvisid tuleb keerata, kuni saavutatakse vahe mõõdmetega umbes 1,8. (Optimaalselt peab vahe olema ≈ 2mm)
Keerata nelja kruvi

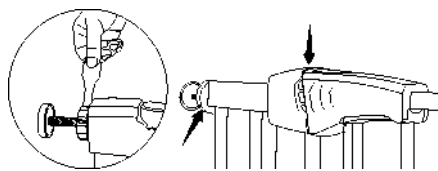

7. SAMM
Lõigata rihma ots ära ja kontrollida värava tööd:
1. Lükata väravat selle stabiilsuse kontrollimiseks.
2. Avada ja sulgeda värav.
Avamise meetod:
Vajutada korraga üleval ja all olevatele nuppudele ja tõsta värava paneel üles.

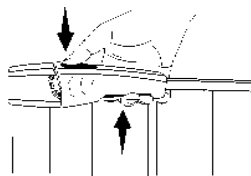

UWAGA: w przypadku montażu bramki na schodach, podkładki należy przykręcić wkrętami
W DOLNEJ CZĘŚCI SCHODÓW

MÄRKUS: Värava trepile paigaldamise korral, tuleb seinaseibid TREPI ALAOSAS kruvidega kinnitada.

Kui värav paikneb trepi allosas ja takistab lastel trepist üles ronida tuleb see paigaldada kõige madalamale astmele.

TREPI ÜLAOSAS

Kui värav on paigutatud trepi ülaosasse ja takistab lastel trepist alla minekut tuleb see paigaldada ükskõik millisele kõige ülemisest astmest madalamale astmele.

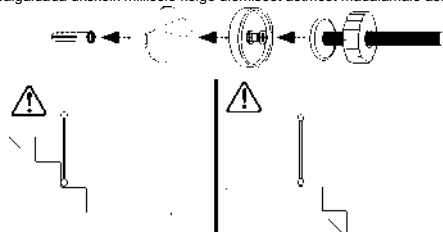

Ümmarguste trepikäsi puude postide korral tuleb kasutada selliste postide külge kinnitamist hõlbustavaid U-kujulise klambri kruvisid.

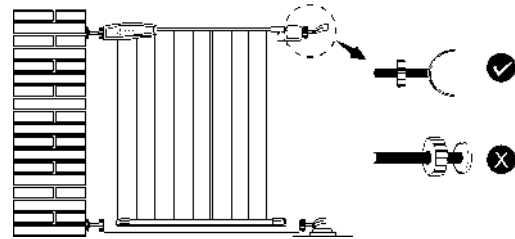

Kui toode ei ole kõigi osadega varustatud, palume edasimüüjaga ühendust võtta.

HOIATUS

- Tõsiste vigastuste ja surma vältimiseks tuleb väravat kinnitada ning kasutada vastavalt tootja juhistele.
- Väravat ei tohi kasutada sellest üle astuma või seda avama võimeliste laste juuresolekul.
- Toode kõikide õnnetuste eest kaitset ei taga.
- Kunagi ei tohi lapsi järelevalveta jätta.
- Väravat tuleb kasutada ainult pärast lukustusmehhanismi turvalist sulgemist.
- Värav on mõeldud lastele vanuses 6 kuni 24 kuud.
- Väravat ei tohi kasutada, kui mõni selle osa on kadunud või kahjustatud.
- Värava kõigi ühenduste õiges ja turvalises teostuses veendumiseks tuleb neid perioodiliselt kontrollida.
- Kokkupanekut peab teostama täiskasvanu.
- Pinnad, mille külge värav kinnitatakse, peavad selleks sobivad ja tugeva konstruktsiooniga olema.
- Värav on ette nähtud ainult siseruumides kasutamiseks - seda ei tohi ilmastikutingimustele allutada.
- Värav tuleb paigaldada eemale radiaatoritest ja muudest soojusallikatest.
- ETTEVAATUST - käesolevat turvapiiret akende külge kinnitada ei tohi.
- Kontrollida perioodiliselt piirde tehnilist seisundit.
- WARNING - this safety gate must not be fitted across windows
- Regularly check technical condition of the gate

ROZWIĄZYWANIE PROBLEMÓW

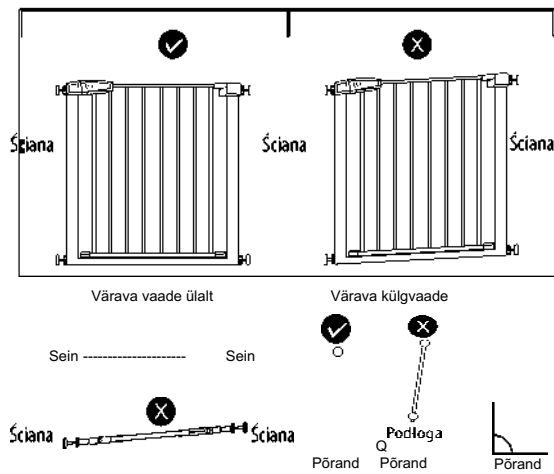

PROBLEEMIDE LAHENDAMINE

Kui värav korralikult ei sulgu:

A. Reguleerida reguleerimiskruvisid.

Lahendus: Lõdvendada või pingutada ülemisi reguleerimiskruvisid. Veenduda, et käepideme ülemine osa

lukustub pärast värava sulgemist õigesti. (Vt samm 6)

B. Värav paikneb ukseraami suhtes ebaühtlaselt.

Lahendus: Reguleerida värav, lõdvendades reguleerimiskruvisid ja väravat asjakohaselt reguleerides. Veenduda, et värav on ukseraami suhtes õigesti joondatud.

Seejärel keerata reguleerimiskruvid uuesti kinni.

Värava uuesti paigaldamise vajaduse korral:

Lahendus: Enne värava teisaldamist fikseerida see trossi / rihmaga. Vastasel juhul võib vajalikuks osutada teise isiku abi.

